

NHVC



NHVCシリーズ（高圧ケーブルカップラ）

3.3KV及び6.6KV用の三相高圧ケーブルを一括して着脱することを目的とした屋外用防水形コネクタ

- 耐食性アルミ合金の使用により軽く、しかも堅牢
- 新絶縁体開発によりコンパクト化を達成
- 工事現場等の移動用高圧電気設備への電力供給に使用

R



Rシリーズ

低圧大電流用防水コネクタ

- 溶接機・配電盤等に使用

NMI



NMIシリーズ

低圧大電流用防水コネクタ

- 耐食性アルミ合金の使用により軽く、しかも堅牢

材質及び処理

	材 質	処 理
シ エ ル	アルミ合金	——
カ バ ー	合成ゴム	——
絶 縁 体	合成ゴム	——
コ ン タ ク ト	銅 合 金	銀めっき (R-601)
		錫めっき (R-754)

使用温度範囲： -10℃ ~ +70℃

電線接続方式： R-601 圧着 (JIS工具#200ダイス)
R-754 ねじ止め

電気的性能

	601	754
定 格	600V 500A	600V 200A
耐 電 圧	2,500 (1分間)	
絶 縁 抵 抗	3,000MΩ以上	5,000MΩ以上
コ ン タ ク ト 電 圧 降 下	20mV以下	15mV以下
電線導体断面積 (mm ²)	100~250	38~100
		50~80 (移動用ケーブル)
仕 上 が り 外 径 (mm)	φ 25~φ 39	φ 38~φ 60

60

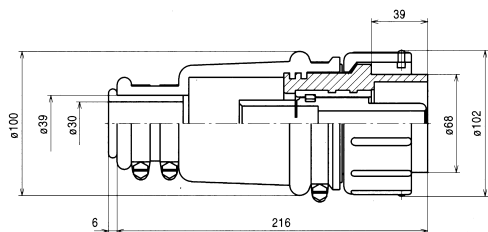

R-601-PM

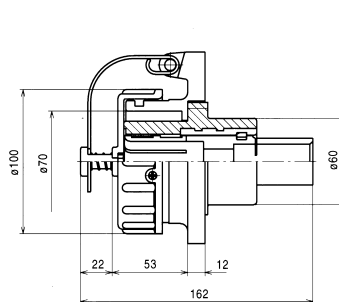
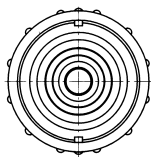

R-601-CRF

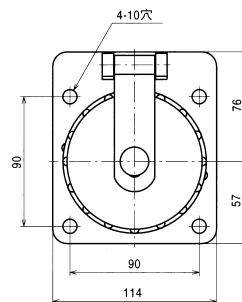

75

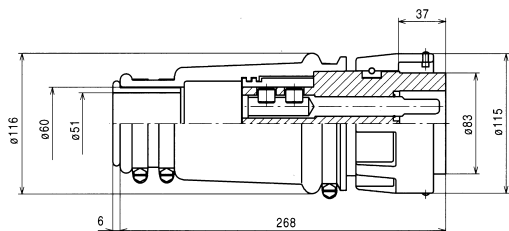

R-754-PM

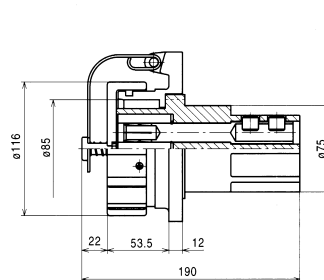
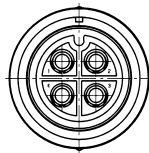

R-754-CRF

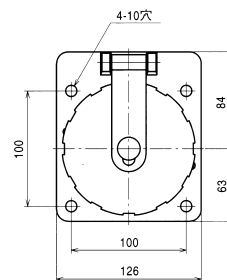

Rシリーズ結線作業方法

1.下記の要領でコネクタを分解する。

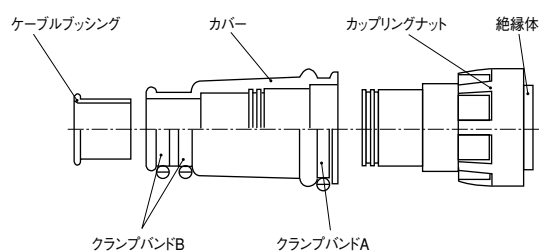

① クランプバンドAを緩めて、絶縁体及びカップリングナットを反時計回りに回転させカバーより外す

② クランプバンドBを緩め、ケーブルブッシングを取り外す

2.分解した各部品を右図の順でケーブルに通す。

注) 各部品の順番、向きを間違えないようにすること

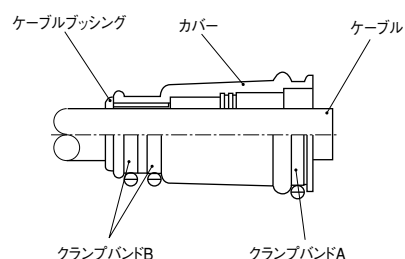

3.各使用ケーブルのシース及び電線を下記の寸法で剥く。

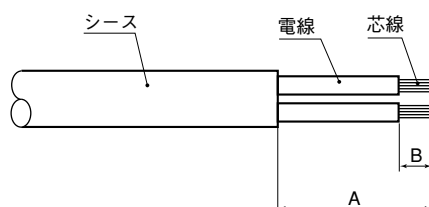

品名	A (mm)	B (mm)	導体断面積 (mm ²)
R-601-PM	—	50	100~250
R-754-PM	95	55	38~100

4.下記の要領でコンタクトにケーブルを結線する。

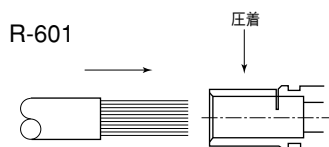

圧着タイプ

- ① コンタクトにケーブルの芯線を差し込む
- ② 圧着工具 (JIS C 2805 ダイス#200) を使い、圧着する
- ③ 圧着したコンタクトを絶縁体に挿入し、パチンというまでコンタクトを押し込む

注意：圧着前のコンタクトは絶縁体に挿入しないこと
構造上、絶縁体挿入後のコンタクトは取り外しが出来なくなります

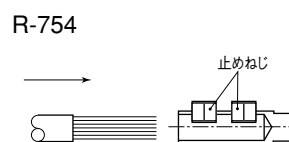

ねじ止めタイプ

- ① コンタクトにケーブルの芯線を差し込む
- ② 止めねじ2つをケーブルが外れないようにしっかり締付ける

[単位：N・m]

締付けトルク

15~20

5.下記の要領でコネクタを組み立てる。

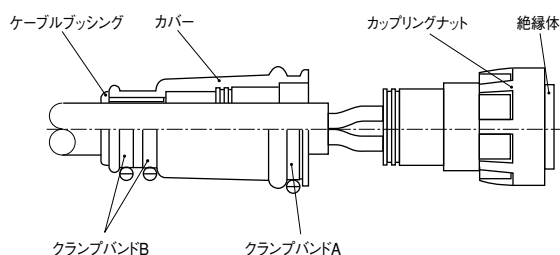

① 絶縁体をカバーにねじ込み、クランプバンドAを絶縁体が外れないようにしっかり締込む

② ケーブルブッシングをセットし、クランプバンドBを締付け、ケーブル及びケーブルブッシングが外れないようにしっかり固定する